

*Pour l'alimentation directe d'ensacheuses pour dosettes ;
moyennes productions même en cycle continu en équipes
successives.*

Colombini TA150/200

Applications :

- Alimentation directe d'ensacheuses pour dosettes, **jusqu'à 200 courses/minute de 7,5 g**
- Moyennes productions de dosettes même en cycle continu en équipes successives

Caractéristiques techniques :

- Extracteur mélangeur à la sortie
- Lubrification automatique continue
- Régulation télécommandée de la distance des meules avec résolution mm 0.005
- Tableau électrique de commande avec micro API (panneau opérateur intégré)
- Régulation de la vitesse de coupe
- Aucune installation de refroidissement
- Puissance totale engagée: 5 kW
- Consommation d'énergie au travail: 2-2,5 kW/h
- Poids 130 K environ (alliage léger anodisé)
- Capacité :
 - Café : jusqu'à 200 dosettes/minute
 - Orge : jusqu'à 200 dosettes/minute

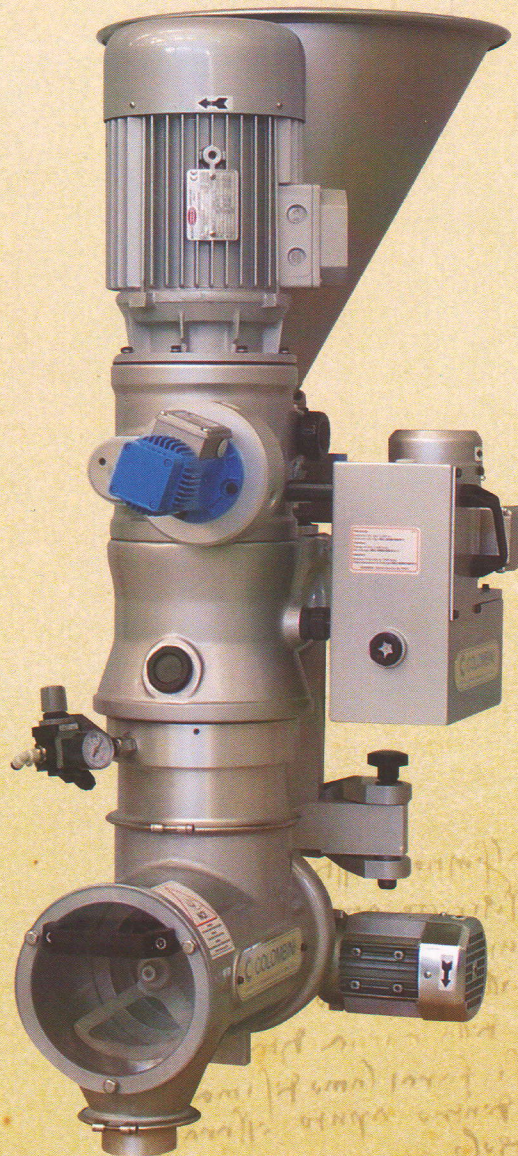

TA150/200

COLOMBINI

TA150/200 contrôles et accessoires



Tableau électrique modèle « ICOMATIK2/4cr.3 » :

- micro API
- panneau opérateur intégré
- temporisation ouverture/fermeture soupape d'admission du produit et gestion des retards d'alimentation mouture
- mise à zéro des outils
- contrôle des arrêts machine en cas d'anomalies de température du produit à la sortie et absorption ampères
- gestion du niveau de la mouture et introduction d'azote gazeux
- compteur d'heures de travail
- onduleur pour variation de vitesse moteur principal

Système de chargement du produit en grains modèle T.P. « 100/200 » :

- transport pneumatique en dépression
- débit maximum K/h 200 de café torréfié
- équipé de barre de prélèvement et tube enroulé électro-conducteur pour usage alimentaire

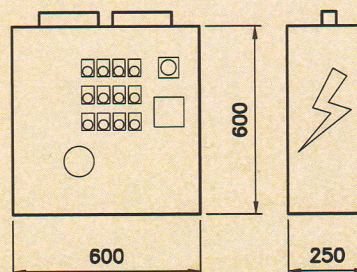
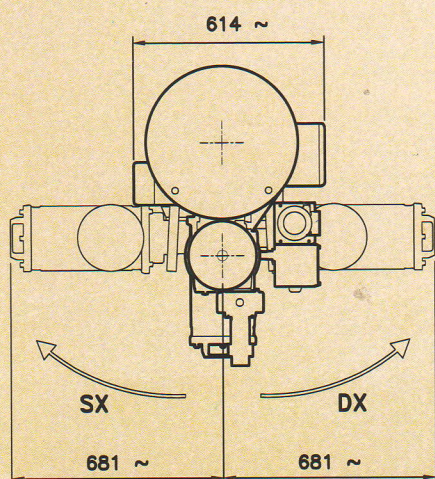
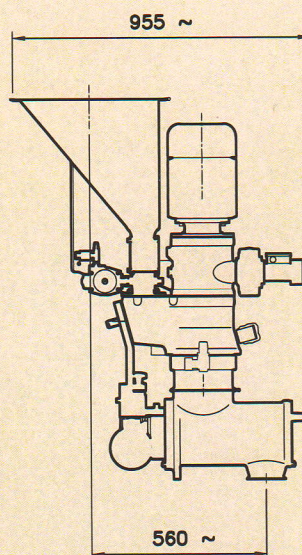
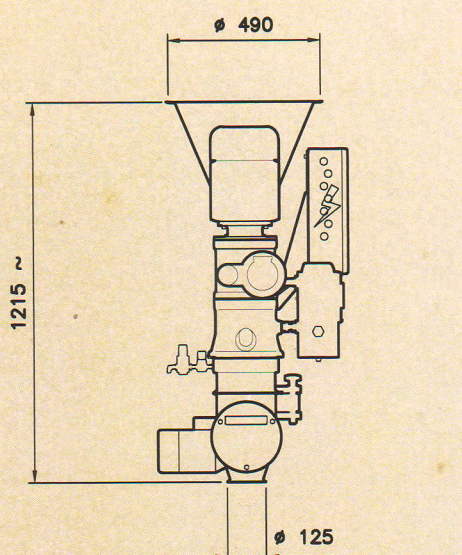

Les données techniques peuvent subir des variations sans préavis, elles sont strictement confidentielles et leur diffusion sans autorisation écrite de la part d'Icoperfex est interdite. Pour toute information et pour l'achat des produits, veuillez-vous adresser directement au distributeur autorisé :

COLOMBINI

ICOPERFEX di Italo Colombini e F.li s.n.c.
 via A. De Francisco, 130/16
 10036 Settimo T.se (TO) Italy
 tel +39(0)118211407 fax +39(0)118958221
 info@icoperfex.it www.icoperfex.it